

Iniciação à Pesquisa em Informática

Citações em Documentos

NBR/ABNT 10520 (2002)

Prof^a: MSc. Thelma Elita Colanzi Lopes
e-mail: thelma@din.uem.br ou thelma.colanzi@gmail.com



Citações

- Citação, segundo a ABNT é a “menção, no texto, de uma informação extraída de outra fonte”.
- São feitas para apoiar uma hipótese, sustentar uma idéia ou ilustrar um raciocínio por meio das menções de trechos citados na bibliografia consultada.
- As citações têm uma grande importância para a comunicação científica e para uma escrita eficaz.
- Quando bem escolhidas, isto é ,quando relacionadas diretamente ao texto, têm o poder de enriquecer a matéria, pois denotam pesquisa e preocupação por parte do autor do trabalho com relação aos autores escolhidos, geralmente relevantes para o assunto.



Citações

- As citações são elementos retirados dos documentos dos autores pesquisados durante a leitura da documentação.
- Uma recomendação importante para o citador diz respeito à fidelidade das citações. Citar não é pecado nem errado; porém, o que não é admitido é a transcrição de partes de texto, bem como de idéias e sugestões de outro autor, sem fazerem as referências devidas.
- Para que citar? Para o investigador refutar ou aceitar o raciocínio e exposição de um autor como suporte.
- É obrigatório ao autor do trabalho, indicar dados completos das fontes de onde foram extraídas as citações.
- O uso das citações também não deve ser feito em demasia, pois o bom senso deve prevalecer. O leitor quer em primeira instância saber qual o posicionamento e descobertas que o autor realizou, e não ter a frente uma “colcha de retalhos” que somente demonstra a habilidade do autor em repetir aquilo que já foi descoberto.



Citações

- Segundo a NBR 10520:2001, temos:
 - Citação direta: transcrição textual dos conceitos do autor consultado;
 - Citação indireta: transcrição livre do texto do autor consultado;
 - Citação de citação: transcrição direta ou indireta de um texto em que não se teve acesso ao original.



Citação direta

- Utiliza as próprias palavras do autor. A transcrição literal vem entre “aspas”.
- Exemplo:
Segundo Vieira (1998,p.5) o valor da informação está “diretamente ligado à maneira como ela ajuda os tomadores de decisões a atingirem as metas da organização”.



Citação direta - tipos

- Há dois tipos de citação direta:
 - Citações curtas: (até 3 linhas) - são incorporadas ao texto, transcritas entre aspas ou em itálico com indicação das fontes de onde foram retiradas conforme o exemplo anterior.



Citação direta - tipos

- Citações longas: (mais de 3 linhas) - são transcritas em bloco (novo parágrafo) e em espaço simples de entrelinhas, com recuo de 4 cm da margem esquerda, com letra menor que a do texto, sem aspas e sem itálico, com indicações das fontes de onde foram retiradas.



Espaçamento entre linhas = simples

Método Estruturalista, desenvolvido por Lévi-Straus. O método parte da investigação de um fenômeno concreto, eleva-se, a seguir, ao nível abstrato, por intermédio da constituição de um modelo que represente o objeto de estudo, retornando por fim ao concreto, dessa vez como uma realidade estruturada e relacionada com a experiência.... (LAKATOS; MARCONI, 1991, p. 85)

Recuo da margem esquerda = 4 cm

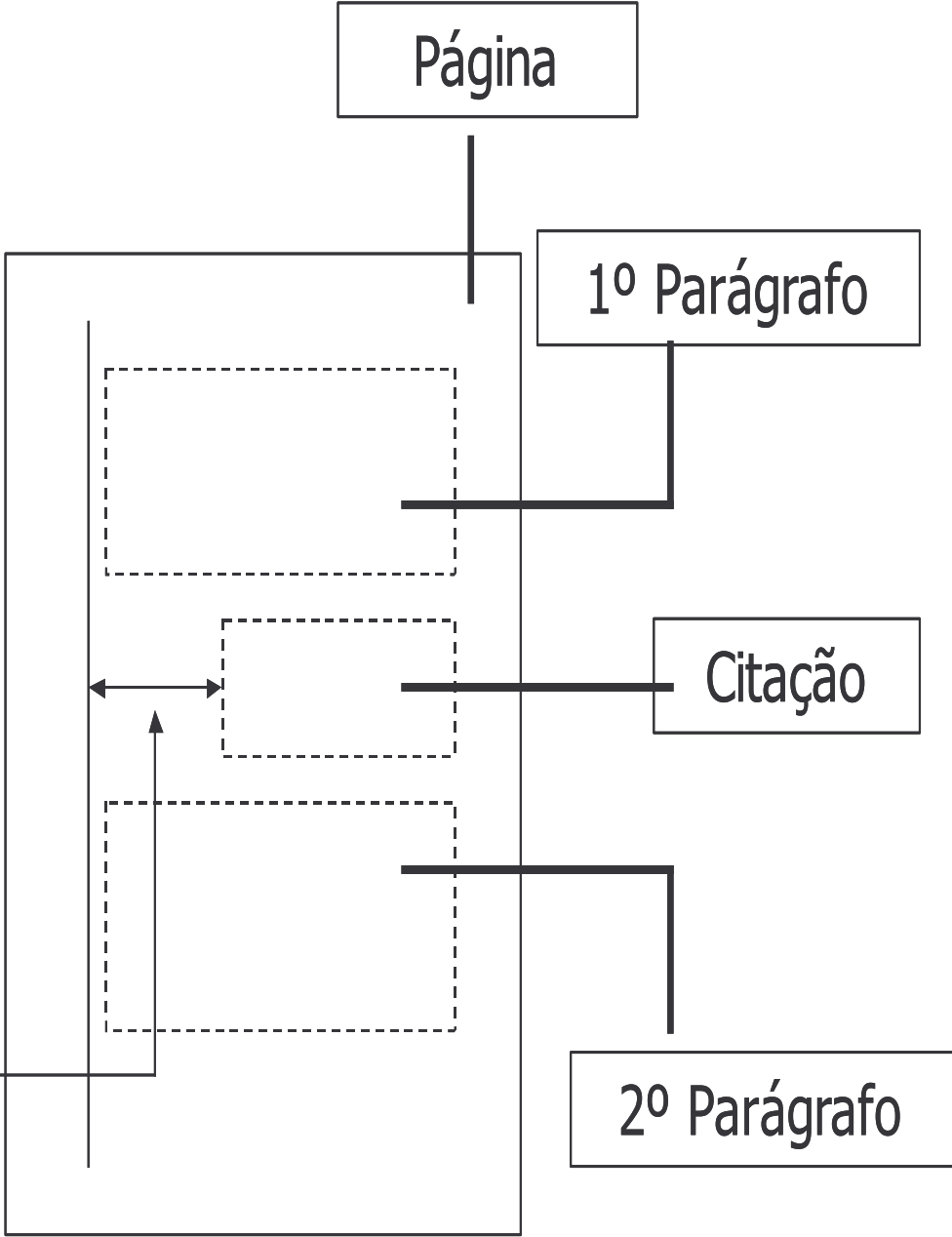

Citação Indireta

- Reprodução das idéias do autor.
- Mesmo sendo uma citação livre, a idéia expressa continua sendo de autoria do autor que você consultou, por isso é necessário citar a fonte: dar crédito ao autor da idéia.
- Deve aparecer sem a utilização de aspas e na forma: (AUTOR, Ano) ou Autor (Ano).
- Exemplos:
 1. O valor da informação está relacionado com o poder de ajuda aos tomadores de decisões a atingirem os objetivos da empresa (VIEIRA, 1998).
 2. Vieira (1998) afirma que o valor da informação está relacionado com o poder de ajuda aos tomadores de decisões a atingirem os objetivos da empresa.



Citação Indireta

- **Texto original:**

“As citações são elementos retirados dos documentos pesquisados durante a leitura da documentação e que se revelam úteis para corroborar as idéias desenvolvidas pelo autor no decorrer de seu raciocínio” (SEVERINO, 1984, p.126)

- **Texto modificado:**

As citações são referências extraídas de textos durante a pesquisa documental e bibliográfica, consistindo em importantes fontes para a fundamentação das idéias desenvolvidas pelo autor no decorrer de seu raciocínio. (SEVERINO, 1984).



Citação Indireta

- **Citação indireta no início do parágrafo:**
Segundo Jorge (2000), a existência de uma energia eletromagnética e invisível foi relatada por Clerk Maxwell em 1873. Foi elaborada a teoria de que, independentemente de um condutor sólido, as ondas eletromagnéticas propagam-se no espaço.
- **Citação indireta no fim do parágrafo:**
Em 1901, usando seu equipamento de radiotelegrafia no rebocador *Flying Hunters*, Marconi cobriu uma regata realizada no Canal da Mancha. Durante a competição, as notícias eram redigidas, enviadas em código *Morse* e captadas pela estação receptora instalada em Kingston, que as transmitia pelo telefone para o jornal *Daily Express* (JORGE,2000).



Citação indireta apresenta-se de 2 formas:

- Por paráfrase: quando alguém expressa a idéia de um dado autor, ou de uma determinada fonte, com palavras próprias. A citação deve manter, aproximadamente, o mesmo tamanho da original.
- Por condensação: quando se faz uma síntese do texto consultado, sem alterar o pensamento do autor.



Citação de citação

- Usa-se a expressão latina *apud* (“citado por”) para indicar a obra de onde foi retirada a citação.

Exemplo:

Porter (*apud* CARVALHO e SOUZA, 1999, p.74) considera que “a vantagem competitiva surge fundamentalmente do valor que uma empresa consegue criar para seus compradores e que ultrapassa o custo de fabricação pelas empresas”.



Citação de citação

Exemplos:

- Refere Weller (1999 apud COLLINS, 2003, p.77) que “para superar este problema de Sistemas Especialistas..”
- Quando o sobrenome não integra o texto: (CARRARO, 1967, p. 34 apud SALGADO, 1999, p. 45).



Citação de citação nas referências bibliográficas

Quando for elaborada a seção de Referências, deve ser observada a regra específica para serem relacionadas as citações de citações, mencionando-se apenas os autores efetivamente consultados. Exemplo:

No texto = Silva (1987 apud SANTOS, 1999, p. 49)

Nas referências = SANTOS, Ricardo...



Referências bibliográficas



Indicação das Fontes Consultadas

Sistema Autor-Data

- É importante observar que, independentemente dos tipos de citações utilizadas pelo autor do trabalho, é obrigatório remeter o leitor às obras citadas. Isto se faz por meio de um **sistema de chamada**: numérico ou autor data.
- - **Sistema Autor-Data (usaremos este sistema!!!)**:
 - Neste sistema, as fontes citadas são indicadas e identificadas através de dados de autoria (sobrenome do(s) autor(es)/nome da instituição responsável/título quando documento sem autoria) e do ano de publicação do documento separados por vírgula, conforme já vimos nos exemplos anteriores.



Indicação das Fontes Consultadas

Sistema Autor-Data

- Quando houver coincidência de autores com o mesmo sobrenome e data, acrescentam-se as iniciais de seus prenomes; persistindo a coincidência, coloca-se os prenomes por extenso.
- As citações de diversos documentos de um mesmo autor, publicados em um mesmo ano, são distinguidas pelo acréscimo de letras minúsculas, após a data e sem espaçamento. Exemplo: Miranda (1980a, 1980b) ou Santana (1989a).
- Quando diversos documentos de um mesmo autor, publicados em anos diferentes, forem citados indireta e simultaneamente, os mesmos têm suas datas separadas por vírgula. Exemplo:(LAKATOS e MARCONI, 1986, 1991, 1999)
- No caso de citações indiretas e simultâneas de diversos documentos de vários autores, os mesmos devem ser separados entre si por ponto e vírgula e em ordem alfabética. Exemplo: (ANDRADE, 1981; MACEDO, 1980; MIRANDA, 1980; TARPANOFF, 1982).



Indicação das Fontes Consultadas

Sistema Numérico

- Nesse sistema, a indicação da fonte é feita por uma numeração única e consecutiva, em algarismos arábicos, remetendo à lista de referências.
- O indicativo numérico pode aparecer entre parênteses, colchetes, alinhado ao texto ou, de modo expoente, pouco acima da linha do mesmo, logo após a pontuação que fecha a citação. Exemplos:
 - “A gerência lida com complexidade e a liderança promove mudanças. A liderança complementa a gerência, não a substitui.”(1).
 - “A gerência lida com complexidade e a liderança promove mudanças. A liderança complementa a gerência, não a substitui.”¹.



Referências Bibliográficas X Bibliografia

qual a diferença ???



Norma para as Referências

- Norma Brasileira nº 6023 da Associação Brasileira de Normas Técnicas (ABNT) com o formato Autor-Data.



Norma para Referências

- As referências são alinhadas somente à margem esquerda do texto e de forma a se identificar individualmente cada documento, em espaço simples e separadas entre si por espaço duplo.
- A pontuação segue padrões internacionais e deve ser uniforme para todas as referências



Norma para Referências

■ Pontuação:

- Usa-se ponto após os nomes dos autores, após o título, edição e final da referência;
- Os dois pontos são usados antes do subtítulo, antes da editora e depois do termo In::
- A vírgula é usada após o sobrenome dos autores, após a editora, entre o volume e o número, páginas da revista e após o título da revista;
- O ponto e vírgula seguido de espaço é usado para separar os autores;
- O hífen é utilizado entre páginas (ex.: 10-16) e, entre datas de fascículos seqüenciais (ex.: 1998-1999);
- As reticências são usadas para indicar supressão de títulos. Ex. Anais...
- O parêntese é usado para indicar série, grau (nas monografias de conclusão de curso e especialização, teses e dissertações) e para título que caracteriza a função e/ou responsabilidade, de forma abreviada. (Coord. Org. Trad.) Ex.: BOSI, Alfredo (Org.).



Norma para Referências

- **Autoria Pessoal:**
 - Até três autores
 - SÓDERSTEN, Bo; GEOFREY, Reed. **International economics**. 3 ed. London: MacMillan, 1994. 714p.
 - Mais de três autores
 - BRITO, Edson Vianna, et al. **Imposto de renda das pessoas físicas: livro prático de consulta diária**. 6 ed. São Paulo: Frase Editora, 1996. 288p.
- **Autoria Entidade Coletiva**
 - Associações, Empresas, Instituições
 - BIBLIOTECA NACIONAL (Brasil). **Bibliografia do folclore brasileiro**. Rio de Janeiro: Divisão de Publicações, 1971.
 - Órgãos Governamentais
 - BRASIL. Ministério do Trabalho. Secretaria de Formação e Desenvolvimento Profissional. **Educação Profissional: um projeto para o desenvolvimento sustentado**. Brasília: SEFOR, 1995. 24p.



Modelos de Referências

(Observar formatação do parágrafo)

- **1. Artigos de Periódicos**

AUTOR. Título do trabalho. *Título do periódico*, Local de Publicação, número do volume, número do fascículo, número de páginas, mês abreviado. ano. Em artigo sem autor, inicia-se diretamente pelo título.

MOURA, A. S. Direito de habitação às classes de baixa renda. *Ciências & Trópico*, Recife, v.11, n.1, p. 71-78, jan/jun. 1983.



Modelos de Referências (Observar formatação do parágrafo)

- **2. Artigo de Jornal**

AUTOR. Título da reportagem. *Título do jornal*, Local de Publicação, mês abreviado ano, seção ou suplemento (se houver), página inicial-página final.

AMARAL, Luís H.; GALVÃO, E. Marcha contra o trabalho infantil parte de São Paulo. *Folha de São Paulo*, São Paulo, 25 fev. 1998, p. 1-6.



Modelos de Referências

(Observar formatação do parágrafo)

- **3. Livro no Todo**

AUTOR. Título da obra (grifado, *itálico* ou **negrito**).
Número da edição (pode-se omitir em caso de 1ª edição).
Local de Publicação: entidade publicadora, ano.

RUMBAUGH, James. *Object-Oriented Models and Design*,
Englewood Cliffs, NJ: Prentice-Hall, 1991.

PRESSMAN, Roger S. Engenharia de Software, 3. ed. São Paulo:
Makron books, 1995.

CERVO, A. L.; BERVIAN, P. A. **Metodologia científica**: para uso dos
estudantes universitários. 2. ed. São Paulo: McGraw-Hill do Brasil,
1978.



Modelos de Referências (Observar formatação do parágrafo)

4. Capítulo de Livro

AUTOR do capítulo do livro. Título do capítulo do livro. In: AUTOR do livro, *título do livro*. Local de Publicação: entidade publicadora, ano. volume, páginas do capítulo.

REIS, Elisa P. Governabilidade e solidariedade. In: VALLADARES, Lícia, *Governabilidade e pobreza no Brasil*. Rio de Janeiro: Civilização Brasileira, 1995. p. 49-64.



Modelos de Referências (Observar formatação do parágrafo)

5. Tese, Monografia, Dissertações

AUTOR. *Título e subtítulo*. Local, data/ano.
Número de páginas. Categoria ou natureza do trabalho (grau e área de concentração), nome da instituição em que o trabalho foi defendido.

FABRIN, Ana Paula D P., *Segurança e Mobilidade na Internet*. São José dos Campos, agosto, 2001. p. 185. Dissertação (Mestrado em Ciência da Computação) - Divisão de Eletrônica e Computação, Instituto Tecnológico de Aeronáutica.



Modelos de Referências (Observar formatação do parágrafo)

6. CD-ROM

AUTOR. Título do Trabalho. In: evento. Local, Data.

COLANZI, Thelma Elita; MASIERO, Paulo César; MALDONADO, José Carlos. SDProc/UML: Integrating Testing with Object-Oriented Software Development Process. In: 2001 Jornadas Chilenas de Computacion - I Workshop Chileno de Ingeniería de Software, Punta Arenas, 2001 / Papers on CD-ROM, 2001.



Modelos de Referências (Observar formatação do parágrafo)

7. Software

INSTITUIÇÃO OU ORGANISMO PRODUTOR.
Título do trabalho. Título do Programa. Local,
Data.

UNIVERSIDADE DE SÃO PAULO. Sistema Integrado de Bibliotecas. Comissão de Estudos sobre comutação bibliográfica. Programa SISCOMUT: programa automatizado para controle de atendimento da comutação bibliográfica (software). São Paulo: SIBI/USP, 1994.



Modelos de Referências (Observar formatação do parágrafo)

8. Site da WEB

AUTOR. Título do trabalho. Homepage.
Data de obtenção do dado.

ALEGHIERI, Dante. Da Divina Comédia,
obtido via internet:

<http://www.cswit/ltm/literatura>, Acesso em
jan. 1997.



Modelos de Referências (Observar formatação do parágrafo)

9. Periódicos inteiros

NOME DO PERIÓDICO. Estado.
Periodicidade. Data de obtenção do dado.

FOLHA ON LINE. São Paulo. Diário.
Disponível em:
<<http://www.uol.com.br/folha>>. Acesso em:
27 ago. 2001.



Modelos de Referências (Observar formatação do parágrafo)

10. Demais tipos de padrões para referências, como filmes, fotografias, referências legislativas, entrevistas, etc.

Ver Norma ABNT 6023.



Modelos de Referências

- Se o tipo de citação adotado for o sistema numérico, na referência bibliográfica deverá constar o mesmo número de indicação da obra, como por exemplo:
- (1) FOLHA ON LINE. São Paulo. Diário. Disponível em:
<<http://www.uol.com.br/folha>>. Acesso em: 27 ago. 2001.

